

БАРИЕРА QNTRA PARKING PRO



Барьерите Qntra Parking Pro са предназначени за използване в интензивно посещавани обекти, благодарение на своята конфигурация и настройка за сигурност. Бързото време за отваряне и откриване на задните превозни средства осигуряват надеждна обработка за потребителите, докато ниската консумация на енергия, компонентите с ниска поддръжка и простото обслужване поддържат текущите разходи постоянно ниски.

*Картината може да се различава от действителния продукт.



ПРИЛОЖЕНИЯ:

- Паркинг на открито и закрито
- Търговски центрове
- Банкови институции
- Хотели
- Летища
- Жилищни сгради
- Административни и бизнес сгради

ПРЕДИМСТВА:

- Висококачествен продукт
- Висока продуктивност
- Иновативно оборудване
- Лесен за инсталация и управление
- Състои се от последно поколение електроника
- Ефикасен механизъм
- Висококачествен дизайн
- Доходоносен продукт
- Международен стандарт

ПОЛЗИ:

- Минимална поддръжка
- Минимална потребност от персонал
- Конкурентна цена и високо качество
- Бърза възвращаемост на инвестицията
- Подобрява сигурността и изходните процеси
- Подобрява нивото на трафика
- Устойчив дизайн, който изисква минимална поддръжка

Екипът от висококвалифицирани специалисти на Qntra Park се стреми към качествено обслужване на потребителите и задоволяване на техните нужди. Входният терминал е продукт от висок клас с иновативна форма и дизайн. Перфектното съчетаване на възможности и функции на системата осигурява ефикасност и удобство при паркирането.

ФУНКЦИИ И ОСОБЕНОСТИ:

Отваряне/затваряне 1.3сек.

Вграден индуктивен детектор за предпазване на автомобилите и затваряне на бариерата

Автоматично затваряне на бариерата и предпазване на автомобилите

2 антени, 2 релейни изхода - 1 реле за блокировка и 1 реле за обслужване на детектора

Вграден филтър за елеминиране на смущенията

Съвместим с 2004/108 / ЕО, 2006/42 / ЕО, 305/2011, СЕ, UL 325

Обезопасителни стикери/табели

Регулируема чувствителност

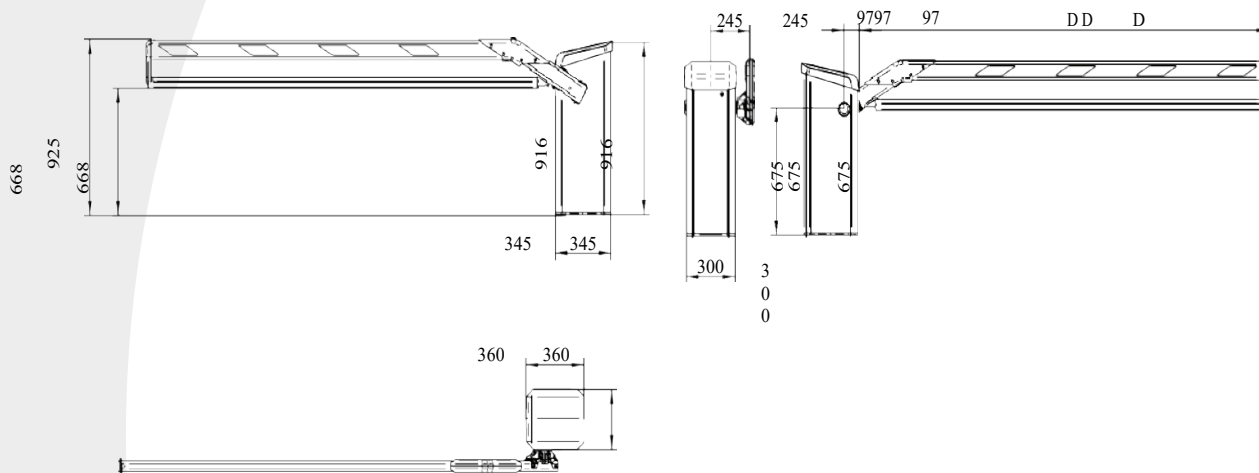

ТЕХНИЧЕСКИ ХАРАКТЕРИСТИКИ:

Консумирана мощност: 95 W

Работен цикъл: 100%

Система на задвижване: МНТМ™ MicroDrive

Захранващо напрежение: Широка гама напрежение 85-264 V AC (също на разположение, както 24V DC версия)

Честота 50-60 Hz

Температурен диапазон: -30 до + 55 ° C

Клас на защита : IP 54

Цвят на основата: RAL 7016

Цвят на предния и задния капак: RAL 2000

Размери: 315 x 360 x 915 мм.

Тегло: 40 кг.

Системата притежава СЕ сертификация - ЕМС от 2014г

ДРУГИ КОМПОНЕНТИ НА АВТОМАТИЗИРАНА ПАРКИНГ СИСТЕМА:

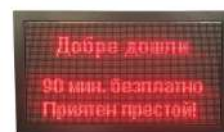

ТЕРМИНАЛ ТОТЕМ
QPM-800 LPT P2.5

АВТОМАТИЧЕН РАЗПЛАЩАТЕЛЕН ТЕРМИНАЛ
QPM-1100-RC

РАЗПЛАЩАНЕ ОНЛАЙН
QR КОД

ПОКАЗВАНЕ НА СВОБОДНИ МЕСТА
LED ДИСПЛЕЙ 4 МОДУЛА